



Placa de control Sustitución y calibrado

Franke España, S.A.
Apartado Correos, 174
08100-Mollet del Vallès
(Barcelona)

www.franke.es
fss-comercialvt@franke.com
Telf: 902 240 021
Fax: 900 444 445

FRANKE

SUSTITUCION Y CALIBRADO DE LA PLACA DE CONTROL

Para el montaje y calibrado de la nueva placa de control, proceder atentamente según las indicaciones siguientes.

Montaje

1. **Desconecte la tensión eléctrica.**
2. **Apertura del cuadro de mando (fig. 1)**
 - 2.1 Destornille los dos tornillos "M" situados en la parte derecha del cuadro.
 - 2.2 Traslade el cuadro aproximadamente 3 cm. y hágalo girar.
3. **Sustitución de la placa de control**
 - 3.1 Extraer los cables de los conectores de la placa a sustituir uno a uno.
 - 3.2 Colocar los cables en el conector de la placa nueva **prestando especial atención a su nueva ubicación.**
 - 3.3 Quitar la placa de control antigua con la ayuda de un extractor de pines o herramienta equivalente.
 - 3.4 Colocar la nueva placa

Calibrado de temperatura (Placa de control desde 01/05/2000, conector verde)

ATENCIÓN: Antes de efectuar el calibrado controlar los siguientes puntos.

- 1) El jumper PRG debe permanecer siempre puentado entre el pin central y el de la izquierda (ver fig. 2, pos D), para que la tarjeta pueda funcionar.
- 2) Para versiones sin sonda de temperatura interna: el conector jumper debe permanecer siempre colocado correctamente en la posición J3 (ver fig. 2, pos. A).

Para versiones con sonda de temperatura interna: el conector de mariposa debe estar siempre colocado correctamente en la posición J3 (ver fig. 2, pos. C).

- 3) Durante el calibrado, J1 y J2, no deben estar **nunca** puentados al mismo tiempo, porque de esta manera la tarjeta pasa a la modalidad de "calibrado" y al continuar el procedimiento, la misma se restablece (reset). Esto quiere decir que se cancelan todos los parámetros de funcionamiento y la tarjeta deja de ser utilizable para el usuario. Si la tarjeta entra en modo de "calibrado" y aparece en el display en mensaje C1, hay que detenerse y efectuar las siguientes operaciones: cortar inmediatamente la alimentación eléctrica y quitar el jumper del conector J1 (no se debe pulsar el botón "**start sonda TAC**" ni puentear los bornes 20 y 21 antes de haber quitado el conector de J1).
- 4) El procedimiento de calibrado de la tarjeta puede iniciarse solamente dentro de los 3 segundos que siguen a la puesta en tensión de está. Si transcurren más de tres segundos será imposible iniciar el calibrado. Si se supera el tiempo límite, cortar la tensión, alimentar de nuevo la tarjeta y (en las versiones sin sonda de temperatura

interna) poner en cortocircuito los bornes 20 y 21 que están en la tarjeta, a la izquierda, hasta que en el display aparezca "P1", (en las versiones con sonda de temperatura interna) pulsar el botón "**start sonda TAC**" ("F", fig. 3) y el mensaje "P1" aparecerá automáticamente.

Calibrado de la placa de control

- a Localice en la placa de control el puente (jumper) "J2" indicado en la fig. 3.
- b Coloque el selector de funciones ("B", fig. 3) en la posición **convección** ("N", fig. 3).
- c Coloque el conector indicado en la fig. 2 que se encuentra en uno de los soportes sobre dicho jumper.
- d En los modelos sin sonda de temperatura interna, cortocircuite los bornes 20 y 21 de la placa de control hasta que en el display aparezca "P1". En los modelos con sonda, oprima el pulsador "**start sonda TAC**" ("F" fig. 2) y aparecerá el mensaje "P1" automáticamente.
- e Coloque el mando de selección de la temperatura de la cámara ("D" fig. 3), en la posición **65°C** lo más exacto posible; en los modelos con sonda coloque además el mando de selección de la temperatura interna "**TAC**" ("E", fig. 3) a **35°C**.
- f Repita el punto d) y en el display aparecerá "P2".
- g Programe las siguientes temperaturas: mando de selección de la temperatura de la cámara ("D" fig. 3) a **110°C** y el mando "**start sonda TAC**" ("E", fig. 3) a **50°C**.
- h Repita el punto d) y en el display aparecerá "P3".
- i Programe las siguientes temperaturas: mando de selección de la temperatura de la cámara ("D" fig. 3) a **240°C** y el mando "**start sonda TAC**" ("E", fig. 3) a **80°C**.
- j Repita el punto d) y en el display aparecerá "P4".
- k Programe las siguientes temperaturas: mando de selección de la temperatura de la cámara ("D" fig. 3) a **270°C** y el mando "**start sonda TAC**" ("E", fig. 3) a **100°C**.
- l Repita por ultima vez el procedimiento del punto d) y el display mostrará la máxima temperatura programable en la escala "set cámara", es decir **270°C**.
- m La exactitud del calibrado de la escala "set cámara" puede ser controlada girando el mando y colocando el índice en las temperaturas que se desean controlar; tiene que haber una correspondencia entre lo que señala el índice del mando y el display. En los modelos con sonda de temperatura interna, la misma operación puede ser realizada con el mando de selección de la temperatura interna (TAC), después de haber quitado el conector de la posición "J2" y haberlo colocado en la posición "J1" (fig. 2). Si la operación de calibrado ha sido realizada con exactitud, se hallarán,

durante el control, diferencias máximas de 1°C en la escala «set sonda TAC, mientras que en la escala «set cámara», podrán ser de 2°C en el campo 65°C - 110°C y de 5°C en el campo 110°C - 270°C.

- n Después de haber concluido las operaciones, extraiga el conector jumper y colóquelo sobre un solo soporte, como lo encontró al principio: la placa de control vuelve automáticamente a la función termostato y el display muestra la temperatura de la cámara.

Figura 1



Figura 2



Figura 3

- A. Indicador de exceso de temperatura del motor
- B. Mando de selección de la modalidad
- C. Display indicador de la temperatura
- D. Mando de selección de la temperatura de la cámara
- E. Mando de selección de la temperatura interna (TAC)
- F. Pulsador de activación de la sonda de temperatura (TAC)
- G. Mando del minutero 120' / ∞
- H. Mando humidificador
- I. (Solo modelos a gas) Pulsador de restablecimiento del funcionamiento de los quemadores
- L. Indicador temperatura excesiva de la cámara
- M. Posición de enfriamiento de la cámara
- N. Posición convección
- O. Posición mixto: convección-vapor
- P. Posición vapor
- Q. Indicador de funcionamiento del calentamiento
- R. Indicador de alarma quemadores (solo modelos a gas)
- S. Pulsador de encendido de la iluminación de la cámara
- T. Pulsador de reducción de la velocidad de rotación del ventilador y reducción de la potencia
- U. Conector para la conexión de la sonda de temperatura interna

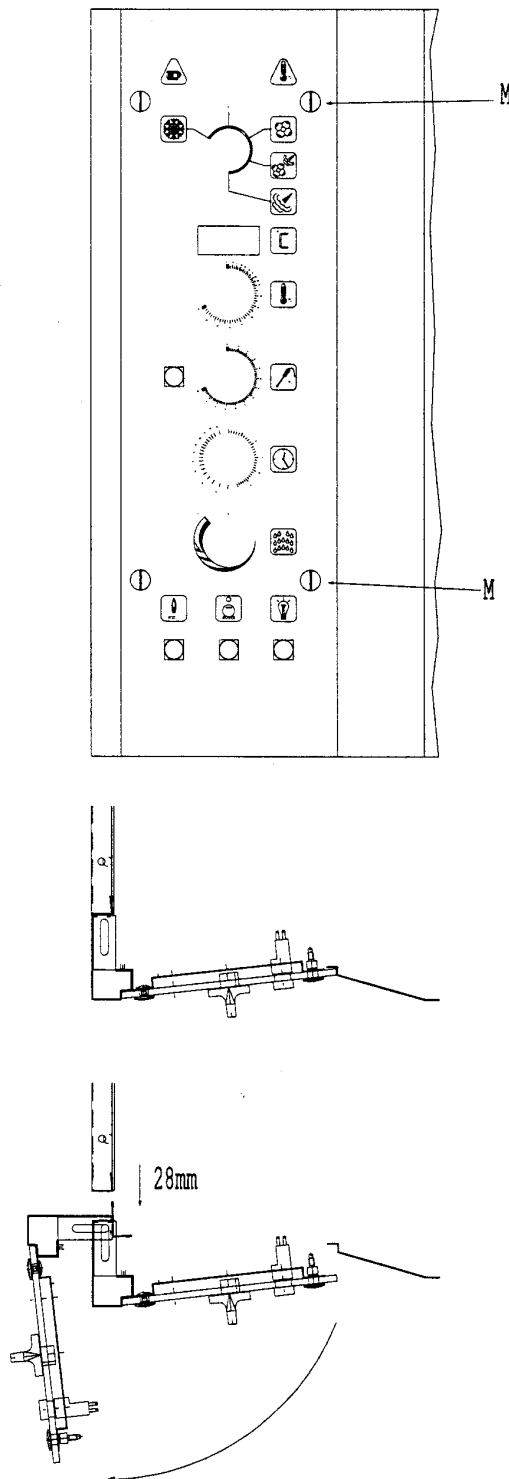
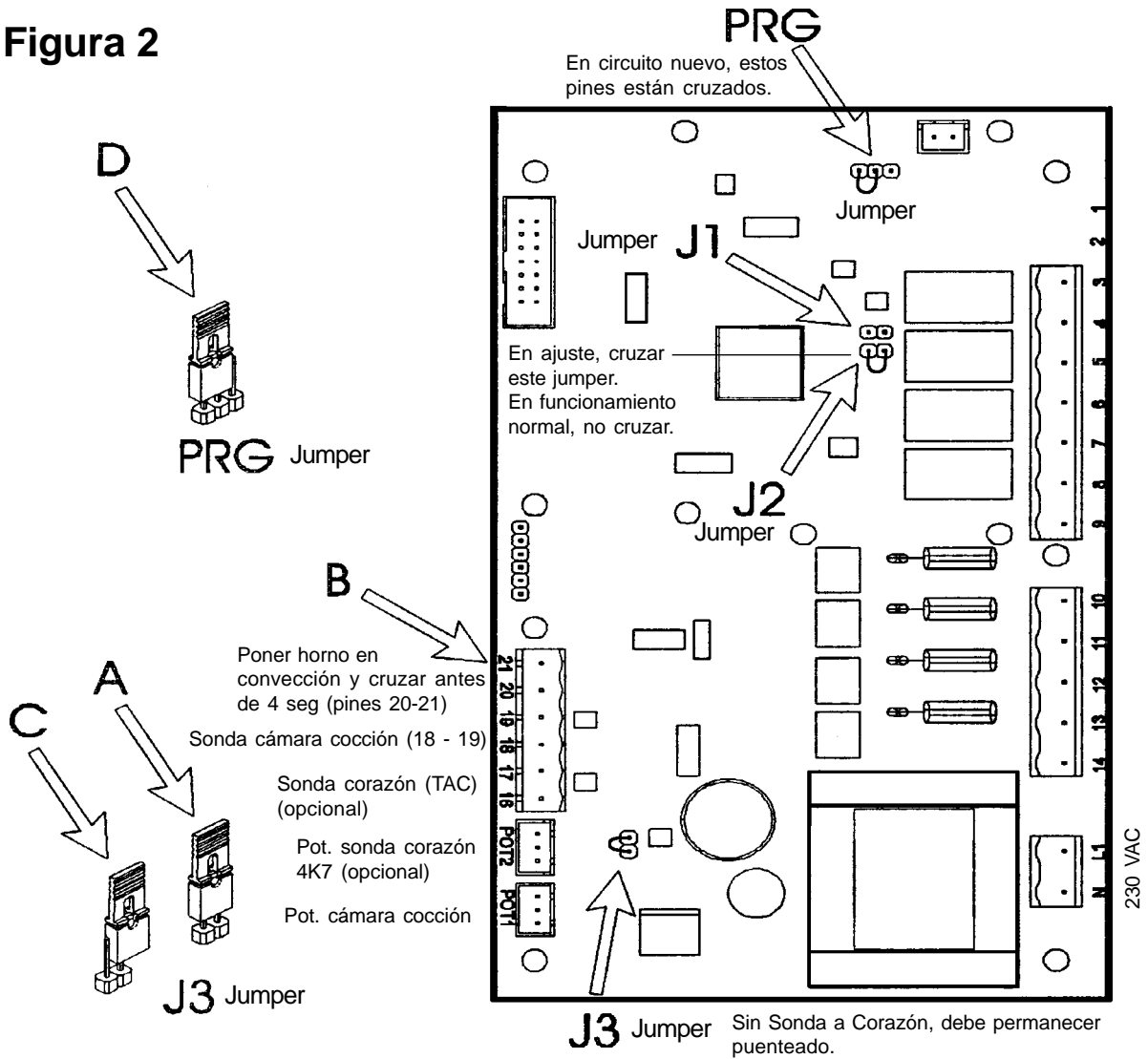