

Lavavajillas Serie F 610 / 780 / 880



Instrucciones de instalación y uso

ADVERTENCIAS

La máquina ha sido fabricada para limpiar vajillas, vasos y cubiertos de cocina.

- *Leer las instrucciones cuidadosamente antes de efectuar las operaciones de instalación y uso de lavavajillas*
- *La instalación deberá ser efectuada solamente por técnicos especializados de acuerdo con las instrucciones contenidas en manual proporcionado por el fabricante.*
- *La máquina deberá ser utilizada por personal entrenado en el manejo de la misma.*
- *En caso de anomalías del funcionamiento o daños en la máquina, desconectar y comunicarse con un Centro de Asistencia Autorizado.*
- *Solicitar solamente repuestos originales; en caso contrario el fabricante queda eximido de toda responsabilidad.*

INSTALACION

Emisión acústica <70 dB (A)

CONEXIONES HIDRAULICAS

La instalación del lavavajillas exige las conexiones hidráulicas, constituidas por los tubos flexibles siguientes:

- El de la entrada de agua 3/4" GAS
- El del vaciado Ø 1 ½" (Ø 1" modelos dotados de bomba de desagüe, opcional)

Con la exclusión de los modelos dotados de bomba de desagüe, el tubo de desagüe de la máquina debe ser conectado a un adecuado sistema de vaciado, colocado en el pavimento, cerca de la máquina, tipo pozo dotado de sifón. La entrada de agua debe ser conectado a una toma de agua ¾" GAS, protegida por una válvula anti-retorno.

Antes de proceder a la conexión, comprobar que :

- la presión de alimentación, medida con la válvula abierta, esté entre 2 y 4 bar; para presiones inferiores, instalar una bomba auxilia con caudal de 30 l/mn. En caso de presiones superiores a 4 bar, instalar un reductor de presión calibrado a 4 bar.
- la dureza del agua deberá estar entre 8° y 14° F (0,8-1,4 mmol/l); en caso de durezas superiores se aconseja la instalación de un descalcificador a intercambio iónico contenente no menos de 6 litros de resina.

ADVERTENCIAS: para utilizar el lavavajillas de manera continua con ciclos cortos es indispensable alimentarlo con agua caliente a una temperatura mínima de 50°C.

CONEXIONES ELECTRICAS

El aparato no tiene clavija; la conexión a la red eléctrica deberá ser efectuada por personal técnico especializado y realizada por medio de un enchufe o un interruptor general de pared para poder aislar la máquina de la red eléctrica durante las operaciones preliminares o de mantenimiento. La máquina dispone de un sistema equipotencial de compensación por un tornillo colocado abajo, en el lado posterior de la máquina y marcado con el símbolo “”.

El modelo F880 está preparado para el funcionamiento en:

- 400 V (3 N ~) 50 Hz

en caso de un funcionamiento a 230 V (3 ~) 50 Hz, modificar conexión según las indicaciones del esquema eléctrico adjunto. En particular, por lo que concierne la bomba de lavado, para pasar a 230 trifásico, es suficiente entreponer el bloqueo cambio alimentación entre el conector de la bomba y el del cable de la máquina. Dicho bloqueo es suministrado con todas las F 880 y se encuentra cerca de los cables de la bomba de lavado, fijado mediante brida.

Los modelos F780 y F610 (en todas las versiones disponibles) están concebidos para el funcionamiento en:

- 400 V (3N~) 50 Hz

En caso de un funcionamiento a 230 V (3 ~) 50 Hz o 230 V (1~) 50 Hz ,modificar la conexión según las indicaciones del esquema eléctrico adjunto.

La conexión eléctrica debe hacerse instalando un interruptor de pared con caudal no inferior a 25 A.

ADVERTENCIAS: En fase de conexión eléctrica de un aparato con alimentación trifásica, es necesario comprobar la dirección de rotación de la bomba de lavado

ADVERTENCIAS: se aconseja una toma a tierra eficaz de la máquina.

La empresa declina cualquier responsabilidad en caso de que no se cumpla con dicha norma anti-accidentes o por daños procedentes de una conexión eléctrica errada.

EMPLEO

OPERACIONES PRELIMINARES

Antes de la puesta en marcha, comprobar lo siguiente:

- Averiguar que los tubos de carga y descarga estén conectados a la red.
- La máquina está dotada de dosificador para el líquido abrillantador, programado durante el ensayo, colocado en la parte inferior.
- Antes de poner en marcha la máquina, controlar que el filtro de aspiración del detergente esté conectado a un bidón de capacidad adecuada, asegurándose que el líquido tenga baja viscosidad para evitar la obstrucción y la rotura del dispositivo.
- Proceder entonces a una inspección del interior de la cuba, asegurándose que el tubo rebosadero y el filtro estén bien instalados.
- Por fin proceder al cierre de la puerta del lavavajillas y abrir las válvulas externas a la máquina cuando éstas estén presentes.

Carga y precalentamiento



Figura 1

- A Termometro calderín
- B Interruptor general
- C Testigo “maquina en tension”
- D Selector ciclo corto/largo
- E Testigo “ciclo corto seleccionado”
- F Testigo “ciclo larga seleccionado”
- G Arranque
- H Testigo “maquina lista”
- I Testigo “ciclo de trabajo un curso”

La máquina carga la cuba hasta el nivel establecido y las resistencias calientan antes en el calderín y luego en la cuba. Vease el termómetro (A). (H) señalará cuando la máquina esté lista.

N.B.: Los termostatos internos están programados a las siguientes temperaturas (+-):
temperatura agua calderín **82,5°C**
temperatura agua cuba **55°C**

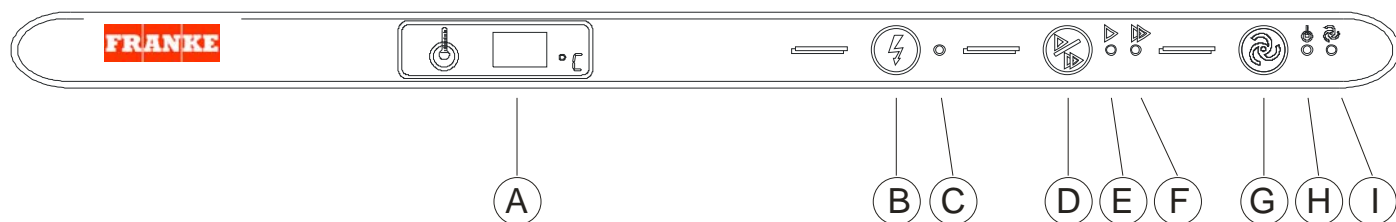
CICLO DE LAVADO

- Introducir la vajilla después de un prelavado manual para mejorar el lavado.
- Introducir la cesta y cerrar la puerta.
- Seleccionar el ciclo de lavado:
 - Al conectar la máquina, se preselecciona automáticamente el ciclo corto, para vajilla y vasos pocos sucios. Testigo(E)
 - Para seleccionar el ciclo de trabajo largo pulsar el interruptor (D); se apaga el testigo (E) y se ilumina (F);
 - Para volver al ciclo corto pulsar (D); se apaga (F) y se ilumina (E);
 - No se puede pasar de un ciclo corto a un ciclo largo durante el funcionamiento.
- Para comenzar pulsar (G); la máquina efectúa el ciclo de lavado y aclarado y se ilumina (I), automáticamente introduce el abrillantador. Entre el lavado y aclarado hay una pausa de goteo. Al finalizar el ciclo se apaga (I).
- La máquina es predispuesta para "**THERMOLOCK**" que alarga el ciclo de lavado hasta que la temperatura en el calderín no sea la preestablecida. Parpadea el testigo (I).
- Cualquier fase puede ser interrumpida pulsando el botón de arranque (G). En el caso de que se pulse el botón otra vez, el ciclo vuelve a empezar.
- Para los ciclos siguientes repetir las mismas operaciones integrando el detergente cada 3-4 ciclos.
- Para apagar la máquina, asegurarse que haya terminado el ciclo y pulsar (B). Se apaga el testigo (C).

VERSIONES CON BOMBA DE DESAGUE (F 610 PS, F 780 PS)



Figura 2

| | |
|---|------------------------------------|
| A | Termometro calderin |
| B | Interruptor general |
| C | Testigo “maquina en tension” |
| D | Selector ciclo corto/largo |
| E | Testigo “ciclo corto seleccionado” |
| F | Testigo “ciclo larga seleccionado” |
| G | Arranque |
| H | Testigo “maquina lista” |
| I | Testigo “ciclo de lavado en curso” |
| L | Interruptor inicio desagüe |
| M | Testigo “bomba desagüe en funcion” |

La bomba de desagüe funciona en las siguientes condiciones:

- Cuando funciona la electro válvula de carga y en los modelos con bomba de aclarado .Es la condición normal de trabajo de la bomba de aclarado que elimina el agua que rebosa en la cuba par rebosadero durante las fase de carga o aclarado. La dicha operacion se señala mediante el testigo (M).

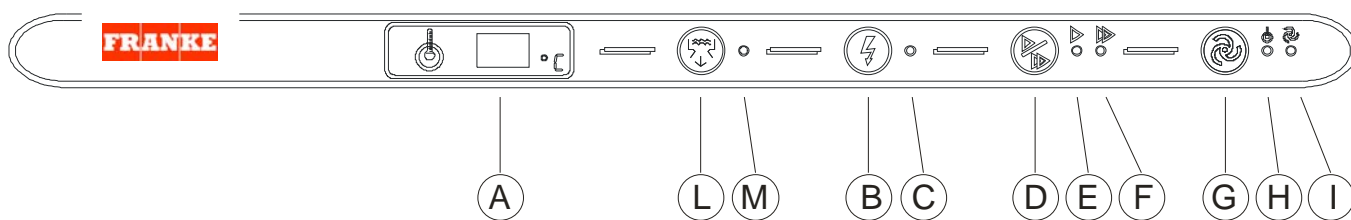
Al pulsar el boton de desagüe (L) de la figura 2. En este caso hay que quitar el rebosadero para facilitar el desagüe de la cuba. Se ilumina (M). Esta operacion se puede efectuar con la puerta abierta y dura 5 min, al final se apaga. (M). El desagüe puede ser interrumpido pulsando (L). Pulsando otra vez el desagüe vuelve a empezar.

Antes de la regeneracion quitar el rebosadero de la cuba.

Para la regeneracion pulsar (L).

La regeneracion dura 18 min (M) se ilumina durante todo el ciclo.

En el caso de que se pulse (L) antes del final del ciclo, este sigue hasta el final, (M) parpadea 5 seundos

Antes de continuar volver a poner el rebosadero en su alojamiento

SEGURIDADES

- Abrir la puerta comporta la interrupción de todas las funciones de la maquina salvo el calentamiento de las resistencias, El cierre de la puerta reanuda la función interrumpida.
- El presostato controla los niveles en la cuba y permite el calentamiento de la resistencia al conseguir el nivel.
- La bomba de lavado está dotada de control termico que para en el caso de anomalia.
- Un rebosadero desagúa el agua en exceso con el aclarado y facilita el recambio de la misma.
- Solo para AF 610 W, AF 610 PSW, AF 780 W e AF 780 PSW: la W.A.G. es dotada de rebosadero que descarga en la cuba el agua en exceso

Se recomienda cerrar el grifo de alimentacion una vez acabado.

MANTENIMIENTO

Antes de las operaciones de limpieza y mantenimiento desconectar siempre el alimentación eléctrica.

VACIADO Y LIMPIEZA

- Tras haber apagado la máquina es necesario vaciar el agua de la cuba, quitando el tubo rebosadero de su sede.
- Luego proceder a la limpieza interna de la cuba, quitando las partes sólidas que permanecen en el fondo.
- Limpiar cuidadosamente el filtro después de haberlo quitado de su sede.
- Se recomienda, en fin, cerrar el grifo de alimentación del agua cuando la máquina está apagada.

LIMPIEZA PARTES EN ACERO

Limpiar cuidadosamente todas las partes utilizando agua con jabón o productos comunes desengrasantes, evitando el empleo de estropajos de hierro y/o abrasivos.

Evitar el uso de chorros de agua en la parte externa del lavavajillas, para que no se produzcan daños a los componentes eléctricos.

MANTENIMIENTO PERIODICO

Periódicamente proceder a la inspección y limpieza de las boquillas de lavado y enjuague desenroscándolas de su sede y quitando restos eventuales. Según las necesidades, proceder a la desincrustación y desinfección de la cuba, utilizando los productos del mercado. Esto es necesario para no perjudicar las resistencias

BOMBA DESAGUE

Tras haber vaciado la lavadora con la bomba de desagüe:

- Desconectar la máquina;
- Remover el filtro y limpiar el interior de su alojamiento;
- Limpiarlo cuidadosamente y posicionarlo en su sede verificando que se encastrado correctamente.

DIMENSIONES

F 610 / F 780

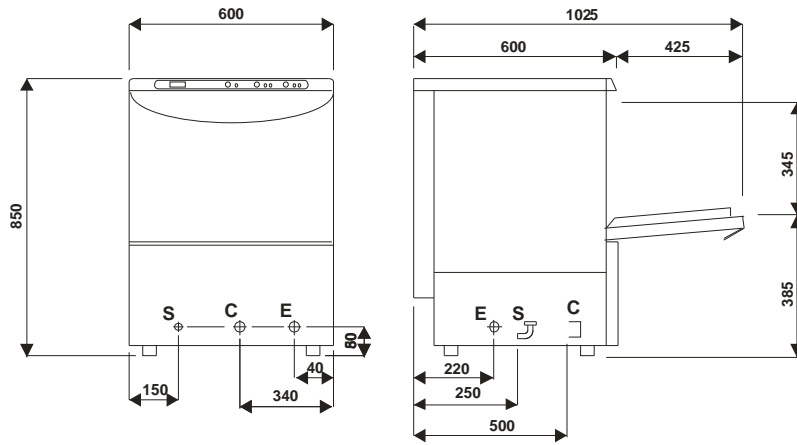

S = DESAGÜE 1 1/2"
 C = CARGA AGUA 3/4" GAS
 E = CONEXION ELECTRICA

F 610 PS F 780 PS

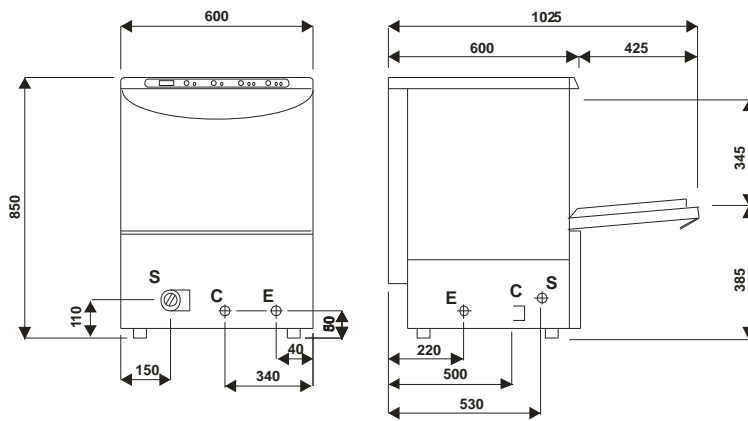

S = DESAGÜE 1"
 C = CARGA AGUA 3/4" GAS
 E = CONEXION ELECTRICA

F 880

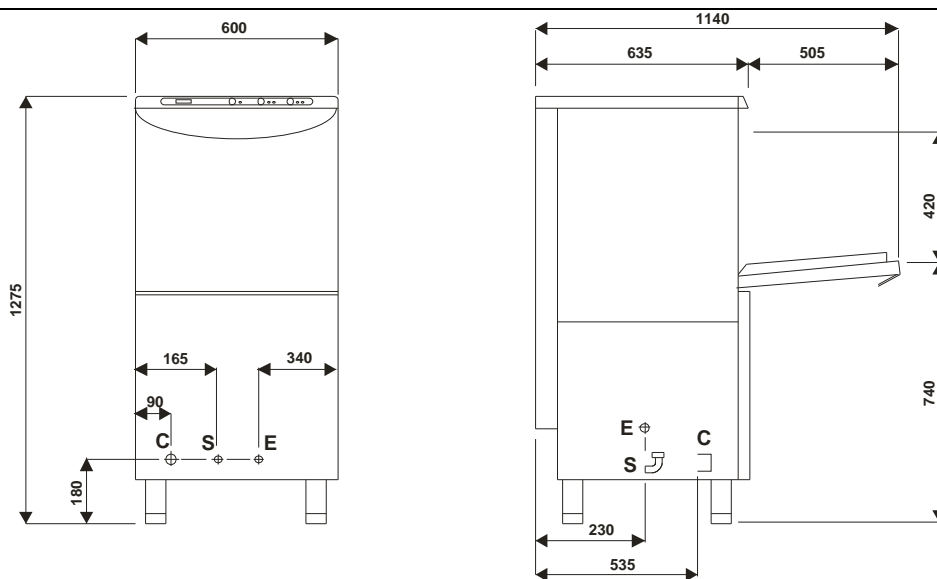

S = DESAGÜE 1 1/2" C = CARGA AGUA 3/4" GAS E = CONEXION ELECTRICA

| / CARACTERISTICAS TECNICAS | F 610 | F 780 | F 880 |
|------------------------------------|-------------------------|--------------|-------------------|
| RENDIMIENTO HORARIO | 48-24 | | |
| ALIMENTACION ELECTRICA | 230/1-230/3- 400/3+N | | 230/3- 400/3+N |
| POTENCIA MAXIMA | 5 kW | 6.5 kW | 6.8 kW |
| RESISTENCIA CALDERIN | 4.5 kW | 6 kW | |
| RESISTENCIA CUBA | 2 kW | | 3 kW |
| POTENCIA BOMBA DE LAVADO VENTILADA | 0.55 kW | | 0.7 kW |
| CAUDAL BOMBA DE LAVADO | 380 l/min | | 410 l/min |
| CAPACIDAD CUBA | 12 l | | 20 l |
| CAPACIDAD CALDERIN | 7 l | | |
| PRESION AGUA DE ACLARADO | 2 ÷ 4 bar | | |
| DUREZA DE AGUA | 8° ÷ 14 °F | | |
| TEMPERATURA MAXIMA ENTRADA AGUA | 50 °C | | |
| CONSUMO AGUA POR CICLO | 3.5 l | | |
| CICLO DE LAVADO | 75-150 sec | | |
| DOTACION CESTAS | 1 | | |
| CESTO BASE | 1 | | |
| DIMENSIONES CESTA | 500 x 500 | | |
| CESTA CUBIERTOS | 1 | | |
| PESO NETO | 63 kg | 69 kg | 87 kg |
| PESO BRUTO | 70 kg | 76 kg | 94 kg |
| NIVEL RUIDO (acuedo DIN 45635) | <70 dB (A) | | |